

KM-180F

Kugel / Hänge-Lautsprecher
in Metall mit 10 Watt Leistung

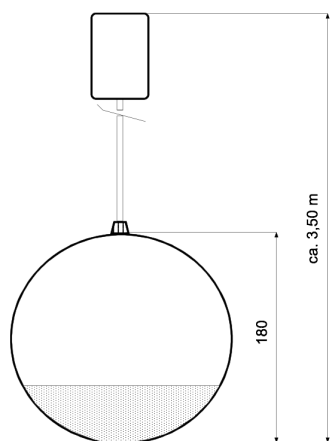
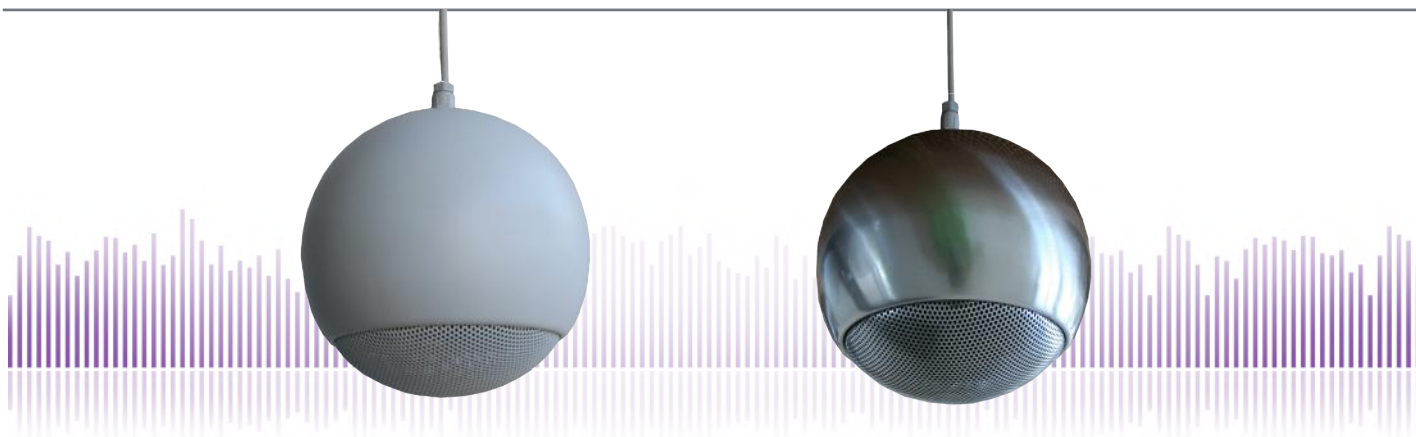

TECHNISCHE DATEN

KM-180F

Lautsprecher:	5" - Breitband mit HF-Cone
Leistungsaufnahme:	100V-10-6-3W
Übertragungsbereich:	120-16 000 Hz
Schalldruck 1W/1M:	95 dB
Schalldruck max 10W/1M:	105 dB
Schalldruck 1W/1M max.:	100 dB (5/7 kHz)
Schalldruck 10W/1M max.:	110 dB (5/7 kHz)
Abstrahlverhalten:	360° (1kHz)
Maße:	180 mm
Gewicht:	1,7 kg
Material:	Metall
Farbe:	weiß, opt. Edelstahl-Look
Bestell-Nr.:	KM-180F-WH
	KM-180F-CHD

- Ganzmetall-Ausführung
- 360° Abstrahlcharakteristik bei 1kHz
- Gebürsteter Edelstahl-Look lieferbar
- Sonderfarben (Kugel) / Feuchtraum-Version lieferbar
- 2-Wege Versionen mit 6/10/20W lieferbar (KL-180F)
- Drei berührungssichere 100V-Abgriffe
- Optional Keramikkleb- & Thermosicherung lieferbar